

# HOLDER

KEINE KOMPROMISSE

## HOLDER F/L 770 UND F/L 780 VORTEILE, AUSSTATTUNG UND TECHNISCHE DATEN



# HOLDER F/L 770 UND F/L 780



## KABINE

- Wahlweise mit Klappbügel, als Teilkabine (mit Dach und Frontscheibe) oder als Vollkabine
- Vollkabine mit Klimaanlage, seitlichen Schiebefenstern und ausstellbarer Front- und Heckscheibe
- Luftfederter Fahrersitz
- Tief heruntergezogene Haube

**Perfekte Sicht auf Anbaugeräte und maximaler Komfort im Arbeitseinsatz**



## BEDIENKONSOLE

- 1-Hand-Bedienung
  - Übersichtliche Folientastatur
  - Programmierbarer Joystick
- Individuelle Einstellmöglichkeiten für den professionellen Anwender**



## HECKANBAU

- Doppeltwirkende Heckaushebung mit Schwingungstilgung, Fanghaken verstellbar von KAT I auf KAT II
- Hubkraft bis zu 2250 kg
- Bis zu 3 DW Steuerventile (Steckkupplungen tropffrei)
- Bis zu 50 l/min Hydraulikleistung für Geräteantrieb
- Mechanische Zapfwelle umschaltbar von 750 U/min auf 540 U/min oder wahlweise von 1000 U/min auf 540 U/min



## FRONTANBAU

- Frontkraftheber doppelwirkend mit Schwingungstilgung, Fanghaken verstellbar von KAT I auf KAT II
- Bis zu 5 DW Steuerventile (Steckkupplungen tropffrei), bis zu 3x Schwimmstellungen
- Bis zu 50 l/min Hydraulikleistung für Geräteantrieb
- Mechanische Zapfwelle

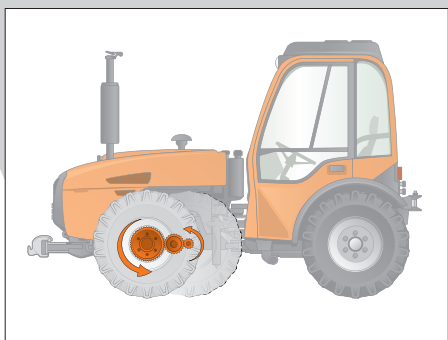

## PORTALACHSE (L-REIHE)

- Ermöglicht die Montage eines Frontladers
- Verbessert die Steigfähigkeit
- Optimiert das Fahrverhalten auf der Straße
- Erhöht die Hubkraft an der Fronthydraulik



## WEITERE VORTEILE

- Blockbauweise (schwerer, höhere Kraftübertragung)
- Vollsynchronisiertes 16-Gang-Wendegetriebe
- Kriechgang ab 130 m/h je nach Bereifung
- Differenzialsperre mit starrem Durchtrieb von Vorder- zu Hinterachse, dadurch exakter Gleichlauf aller Räder
- Sehr niedriger Schwerpunkt
- Hydraulisch betätigte nasse Scheibenbremse auf alle 4 Räder
- Korrosionsschutz: sämtliche Stahlbauteile KTL-beschichtet, Steckkupplungen in ZiNi, Fahrzeug gewachst
- Transportgeschwindigkeit bis 40 km/h
- StVZO-Zulassung

## 3 ANBAURÄUME

- 2 genormte Anbauräume, 3. Anbauraum durch Hilfsrahmen über Motorhaube oder Frontmaske
- Werkzeuglose 1-Mann-Gerätemontage



## STIELHANGNOTBREMSE

- Hydraulisch betätigter Notdorn, der sich bei Bedarf tief in den Boden bohrt
- Auch bei abgestelltem Motor einsatzbereit
- Vorteil: maximale Sicherheit auch in extremen Steillagen



## ELEKTROHYDRAULISCHE GERÄTEENTLASTUNG – AUFLAGEDRUCKREGELUNG

- Gewicht des Anbaugerätes kann stufenlos auf das Gesamtfahrzeug übertragen werden
- Durch elektrohydraulische Regelung wird die Bodenfolge optimal beibehalten
- Mehr Traktion in der Steigung und bei rutschigem Untergrund, Geräteschonung (z. B. Mulchen)



## EINZIGARTIGE TECHNIK

- Knicklenkung
- Permanenter Allradantrieb
- 4 gleich große Räder
- Radlastausgleich
- Mechanische Differenzialsperre auf beide Achsen wirkend
- 4-Rad-Bremse

Mehr Infos und Anwenderfilme auf [www.max-holder.com](http://www.max-holder.com)

## VIELFÄLTIGE ANWENDUNGEN

- Pflanzenschutz
- Mulchen und Mähen
- Bodenbearbeitung und Stampfpflege
- Ernte
- Laubschneiden
- Laubheften
- Entblättern
- Rebholzhäckseln
- Frontladerbetrieb
- Anhängerbetrieb
- Kommunale Anwendungen wie Schneeräumen, Streuen, Kehren u. v. m.

Mit Ihrem Holder können Sie bis zu 3 Anwendungen gleichzeitig durchführen!

## HIER SIND SIE GUT AUFGEHOBEN

- 24 Monate Garantie
- 24-Stunden-Ersatzteillieferung
- Mindestens 15 Jahre Ersatzteilversorgung
- Enges Servicenetz und Partner vor Ort
- Lange Lebensdauer
- Hohe Wertbeständigkeit
- Miete, Finanzierung und Leasing
- Europaweite Homologation

## HOLDER IN AKTION:

[www.youtube.com/user/maxholdergmbh](http://www.youtube.com/user/maxholdergmbh)

## TECHNISCHE DATEN F/L 770 UND F/L 780

F-Reihe = kurzer Radstand

L-Reihe = langer Radstand / Portalachse

<b>MOTOR</b>	Deutz 4-Zylinder-4-Takt-Turbodiesel
Hubraum	3619 cm <sup>3</sup>
Leistung	F/L 770: 51,3 kW (70 PS) F/L 780: 56,5 kW (77 PS)
Drehmoment	240 Nm
Kühlung	Integrierte Öl-Luft-Kühlung.
Luftfilter	Trockenluftfilter mit akustischer Warneinrichtung.
Kraftstoff-Tankinhalt	50 l
Lichtmaschine	Max. 80 A / 14 V
<b>ANTRIEB</b>	Vollsynchronisiertes 16-Gang-Wendegetriebe. Permanenten Allradantrieb. 4 gleich große Räder.
Differenzialsperre	Vorn und hinten mechanisch. Gleichzeitig elektrohydraulisch schaltbar. Wirkt zu 100 % auf beide Achsen. Starrer Durchtrieb von Vorder- zu Hinterachse.
Höchstgeschwindigkeit	40 km/h
Zapfwellen	Lastschaltbare, unabhängige mechanische Zapfwelle. Vorn und hinten gemeinsam schaltbar und an Getriebe abschaltbar. Vorn: optional 1000 U/min. Hinten: umschaltbar von 750 U/min auf 540 U/min oder wahlweise von 1000 U/min auf 540 U/min.
Bremsen	Hydraulisch betätigte nasse Scheibenbremse. Wirkt als Allradbremse auf alle 4 Räder. Mechanische Feststellbremse wirkt auf beide Achsen.
<b>HYDRAULIK</b>	Hydraulikpumpe 42,5 l/min. Oder: Tandempumpe 35 l/min + 27,5 l/min.
Hydraulikölmenge	19 l
Aushubkraft	F: vorn 750 kg/hinten 2250 kg L: vorn 1500 kg/hinten 2250 kg
Dreipunktaushebung	Normdreipunkt. Fanghaken stufenlos verstellbar von KAT I auf KAT II.
Zusatzsteuerventile	Umfangreiche Erweiterungsmöglichkeiten, abgestimmt auf den Einsatzzweck.

<b>KABINE</b>	1-Mann-Kabine. Wahlweise mit Klappbügel, als Teilkabine (mit Dach und Frontscheibe) oder als Vollkabine. Front- und Heckscheibe ausstellbar.
Optionale Zusatzausstattung	Luftfederter Fahrersitz. Klimaanlage und Aktivkohlefilter.
<b>GEWICHT</b>	Einschließlich Fahrer mit 75 kg, je nach Bereifung und Ausstattung.
Leergewicht	F: 2050–2443 kg L: 2205–2598 kg
Zuläss. Gesamtgewicht	F: 3200 kg L: 4000 kg
Zulässige Achslast	F: vorn/hinten 2000 kg L: vorn/hinten 2400 kg
Stützlast an der Anhängerkupplung	Max. 800 kg
Anhängelast	F: ungebremst 1200 kg/ aufaufgebremst 3500 kg L: ungebremst 2200 kg/ aufaufgebremst 4500 kg
Maximale Nutzlast	F: 1150 kg L: 1795 kg
<b>ABMESSUNGEN</b>	Je nach Bereifung.
Radstand	F: 1527 mm L: 1827 mm
Gesamtlänge	3010–3927 mm
Gesamthöhe	Mit Kabine: 2159–2291 mm
	Mit Klappbügel: 2033–2116 mm
Gesamtaußenbreite	F: 1044–1299 mm L: 1250–1639 mm
Wendekreisradius innen	F: 1760 mm L: 2130 mm

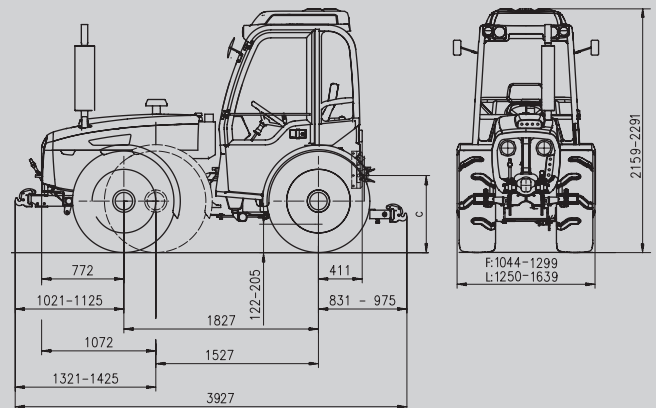

Optimale Beratung, Verkauf und Service bei Ihrem Holder-Partner:

**Max Holder GmbH**  
Max-Holder-Straße 1 | D-72555 Metzingen  
Telefon: +49 7123 966-0 | Telefax: +49 7123 966-213  
info@max-holder.com | [www.max-holder.com](http://www.max-holder.com)